

# Nexus<sup>®</sup> Evolution Mülltrennsysteme

## INSTALLATIONS- UND BETRIEBSANLEITUNG

**WICHTIGER HINWEIS:** STELLEN SIE SICHER, DASS JEDE RELEVANTE PERSON DIESE ANLEITUNG VOR DER NUTZUNG LIEST

### Deckel öffnen und schließen

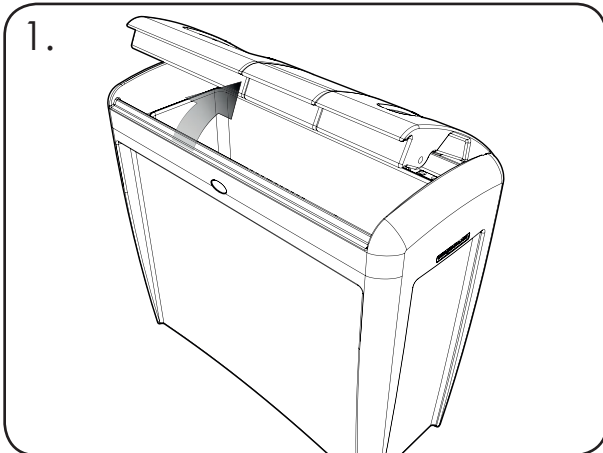

Nutzen Sie den Griff auf der Vorderseite der Öffnung und heben Sie den Deckel an.

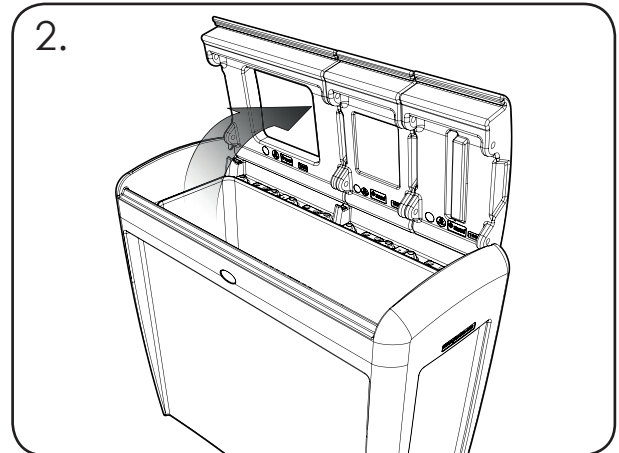

Öffnen Sie den Deckel auf 90°, indem Sie gegen die Sperre drücken, bis der Deckel in einer aufrechten Position steht. Um den Deckel zu schließen, ziehen Sie die Vorderseite des Deckels fest nach unten.

### Müllsäcke austauschen

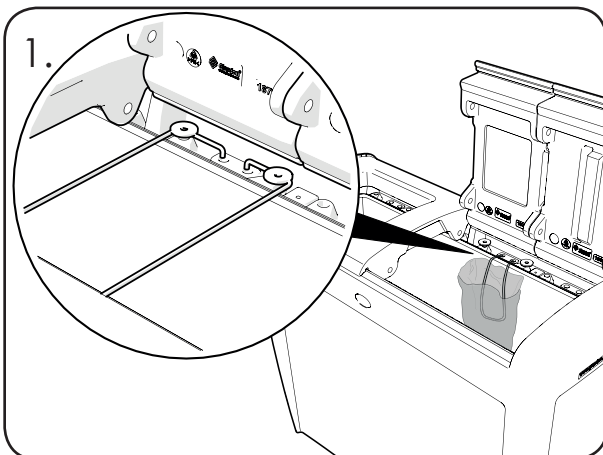

Schritt 1 – Um Müllsäcke im Behälter zu platzieren, lösen Sie das Elastikband von den Befestigungshaken.

Schritt 2 – Platzieren Sie den Sack in gewünschter Position und legen Sie das Elastikband in den Sack.

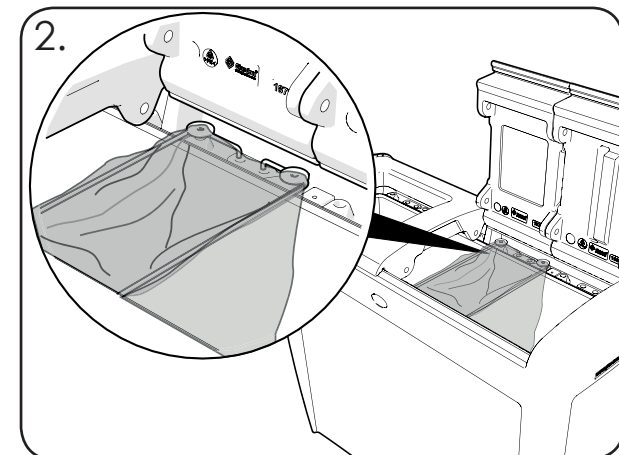

Schritt 3 – Spannen Sie den Sack über die hinteren Befestigungshaken und halten Sie ihn mit dem Elastikband in Position.

Schritt 4 – Spannen Sie das Elastikband und den Sack über die vorderen Befestigungshaken, um den Sack abzusichern.

## Becherstapler und Reservoir leeren

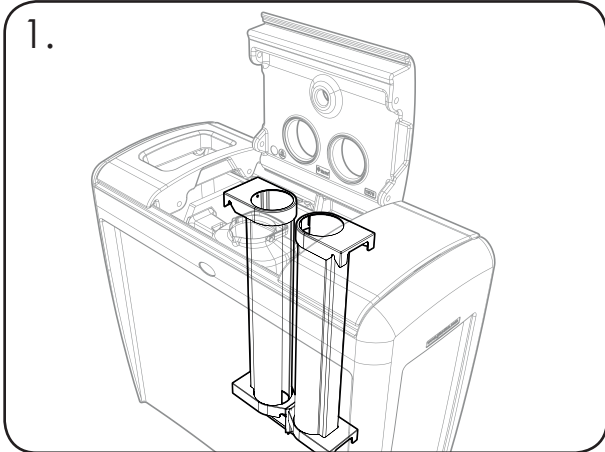

Um den Becherstapler vom Gerät zu entfernen und die Becher zu leeren, öffnen Sie den Deckel.

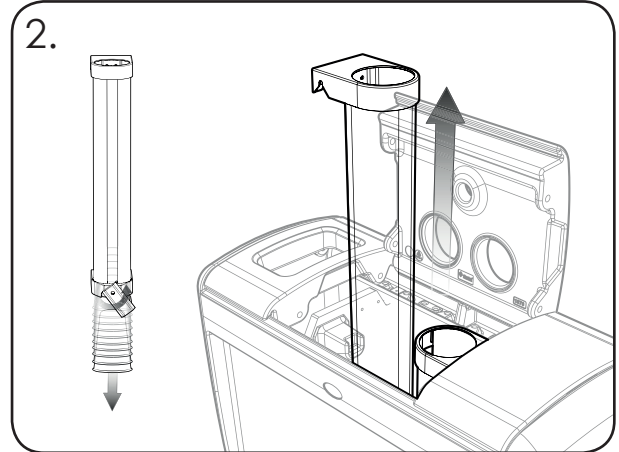

Heben Sie den Stapler aus den Hilfsfixierungen. Nutzen Sie den Schnellspann-Mechanismus, um die Becher zu entfernen. Platzieren Sie den Stapler wieder in den Hilfsfixierungen.

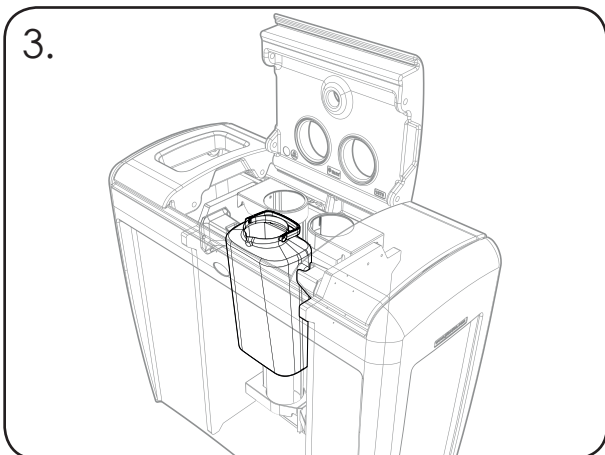

Leeren Sie den Flüssigkeitsbehälter, indem Sie ihn am Griff aus dem Gerät herausheben. Schütten Sie den Inhalt weg.

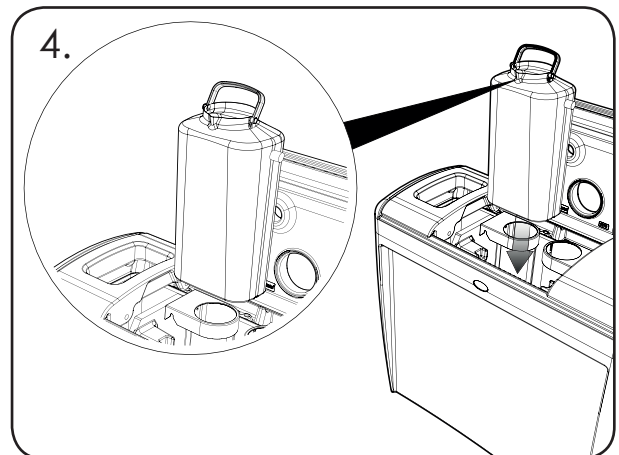

Platzieren Sie den Behälter mit dem Ausguss nach vorne im Behälter zurück.

## Ver- und entriegeln (Schloss mit Schlüssel)

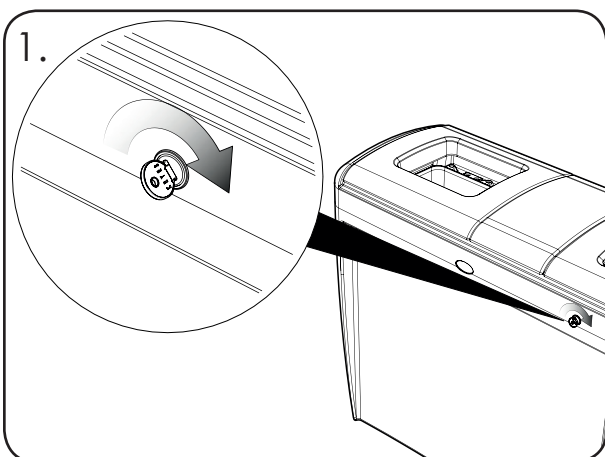

Zum Entriegeln drehen Sie den Schlüssel um 45 Grad im Uhrzeigersinn, bis der Zylinder nachgibt.

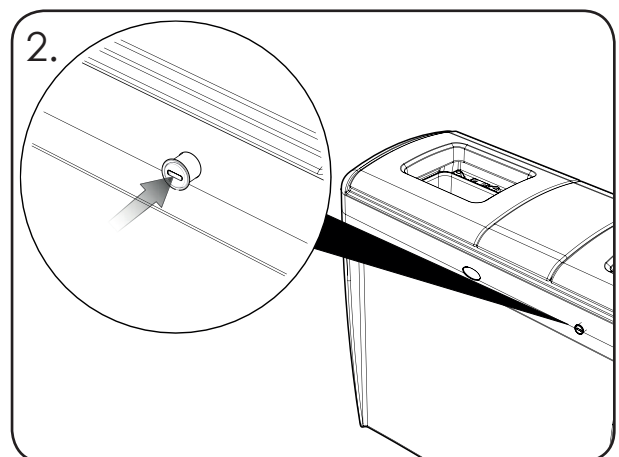

Zum Verriegeln drehen Sie den Schlüssel um 45 Grad gegen den Uhrzeigersinn und drücken Sie den Zylindern hinein.

## Rädersatz installieren

### Lieferumfang:

<b>TEIL 1</b>	Räder	x2
<b>TEIL 2</b>	Schraube	x8
<b>TEIL 3</b>	Innensechskantschlüssel	x1

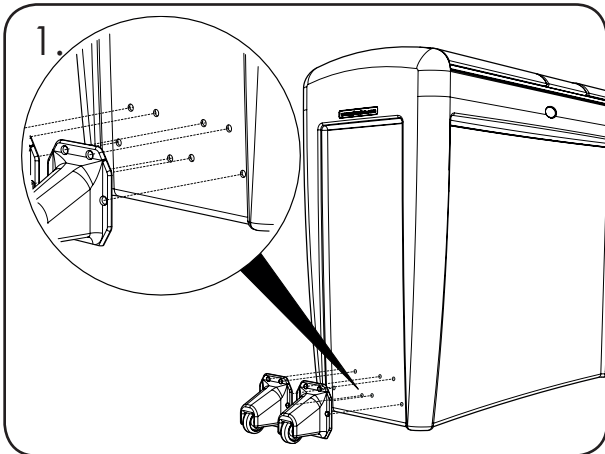
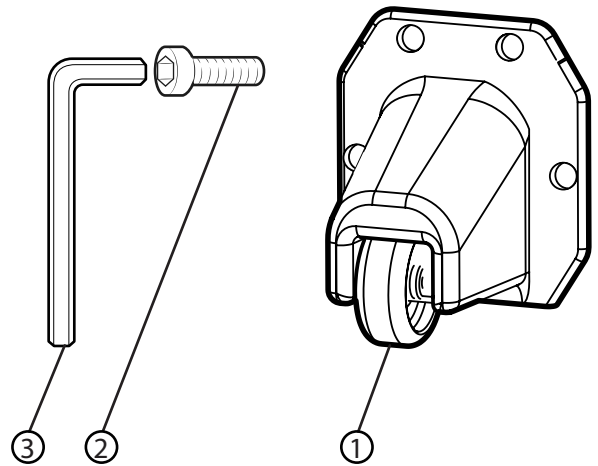

Richten Sie die Räder (Teil 1) entlang den Befestigungslöchern an der Seite des Behälters aus.

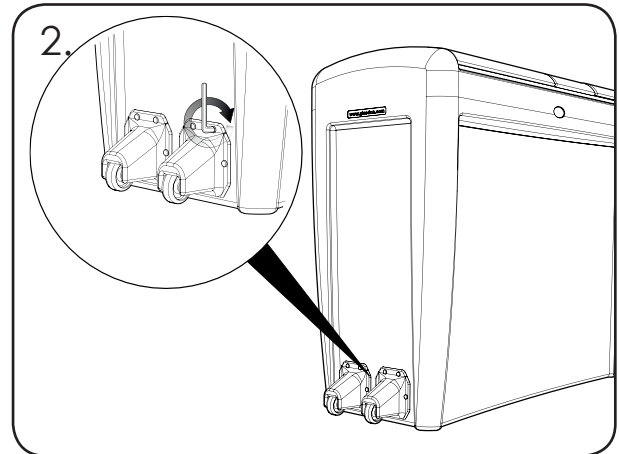

Führen Sie die Schrauben (Teil 2) durch die Löcher und befestigen Sie diese mit dem Innensechskantschlüssel (Teil 3).

## Rädersatz anwenden

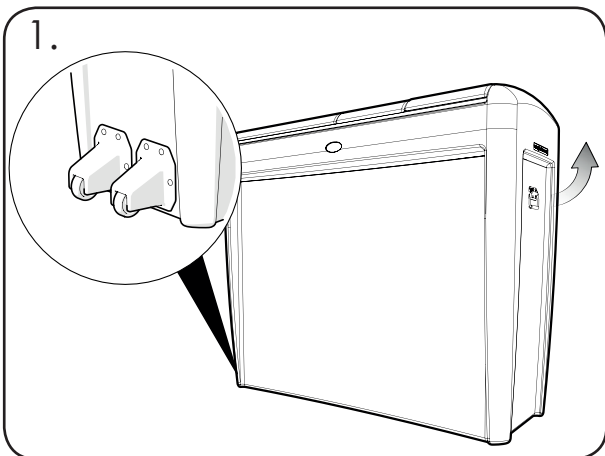

Nutzen Sie den Griff, um den Abfallbehälter anzuheben und zu kippen, bis die Räder den Boden berühren und den Abfallbehälter manövrierbar machen.



## Schild installieren

### Lieferumfang:

<b>TEIL 1</b>	Schild	x1
<b>TEIL 2</b>	Unterlegscheibe - M6 x 18mm	x6
<b>TEIL 3</b>	Schraube - M6 x 20mm	x6
<b>TEIL 4</b>	4mm Innensechskantschlüssel	x1

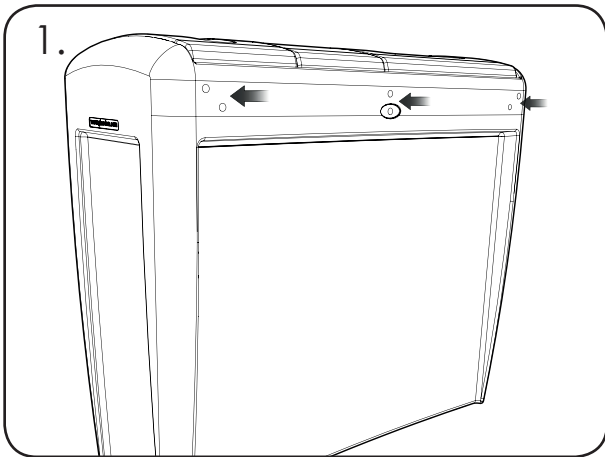

Lokalisieren Sie die Fixierungspunkte an der Rückseite des Behälters.

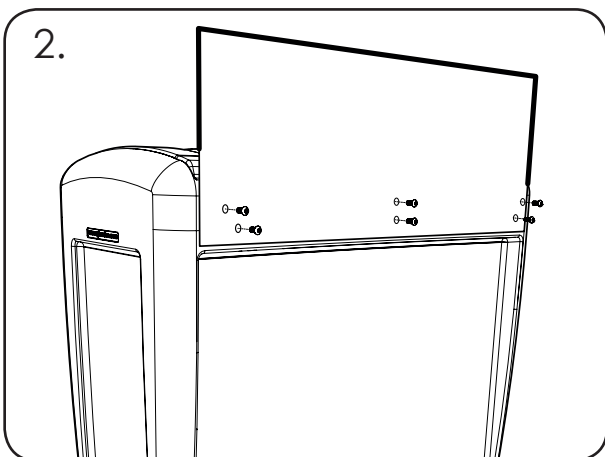

Positionieren Sie das Schild (Teil 1) und richten Sie die sechs Befestigungslöcher an der Rückseite des Behälters aus.

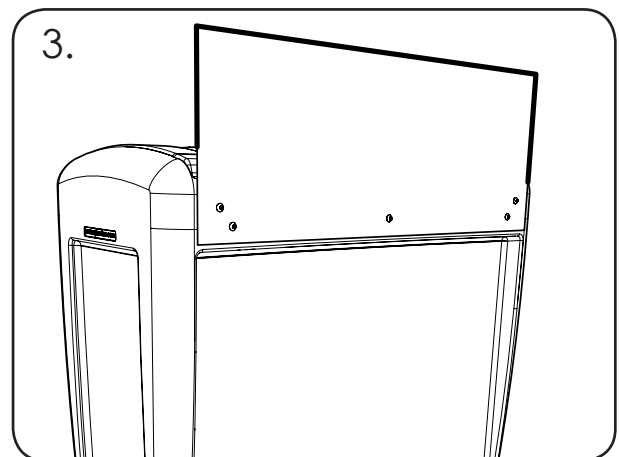
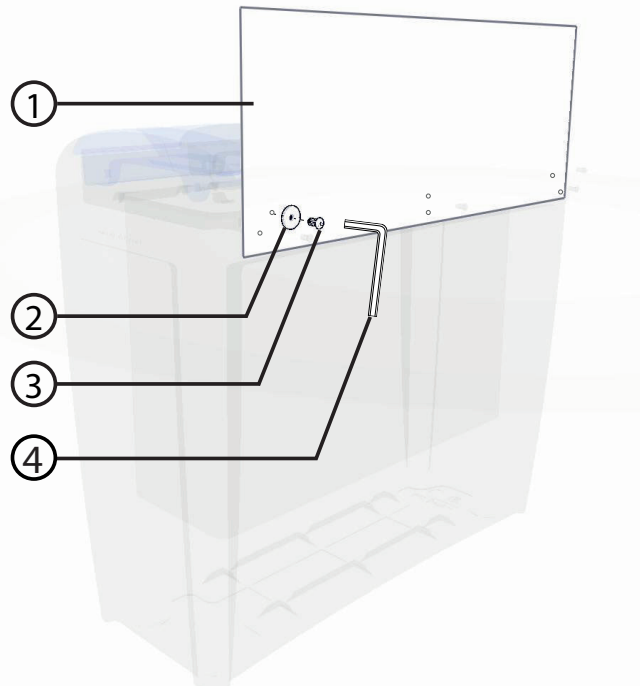

Montieren Sie die Unterlegscheiben (Teil 2) auf die Schrauben (Teil 3) und fixieren Sie diese durch die Löcher am Schild mithilfe des Innensechskantschlüssels (Teil 4).

**WICHTIGER HINWEIS:** BITTE VERSICHERN SIE SICH, DASS ALLE RELEVANTEN PERSONEN DIESE ANLEITUNG GELESEN HABEN UND DASS DEM PERSONAL, WELCHES FÜR DIE INSTALLATION UND PFLEGE DES PRODUKTES ZUSTÄNDIG IST, EINE KOPIE ÜBERREICHT WIRD.

**SICHERHEITSHINWEIS:** BITTE BEZIEHEN SIE SICH WÄHREND DES UMGANGS MIT DEM PRODUKT UND DEN MATERIALIEN, DIE WÄHREND DER INSTALLATION GENUTZT WERDEN, AUF DIE VERORDNUNG ÜBER SICHERHEIT UND GESUNDHEITSSCHUTZ BEI DER MANUELLEN HANDHABUNG VON LASTEN BEI DER ARBEIT.

 **Glasdon** UND NEXUS SIND SCHUTZMARKEN DER GLASDON GROUP LTD. UND IHRER NIEDERLASSUNGEN IN GROSSBRITANNIEN UND ANDEREN LÄNDERN.

- Eine regelmäßige Wartung und Inspektion des Materials wird empfohlen und beschädigte Komponenten sollten nötigenfalls unmittelbar ersetzt werden.
- Ersatzteile sind bei Ihrem Glasdon Verkaufsbüro erhältlich.
- Eine Haftung für Schadensersatz als Folge einer inkorrekten Installation, unbefugter Veränderung der gelieferten Waren oder Zweckenfremdung eines Produktes ist ausgeschlossen.

Ausgabe 1 - 04/2019 - C000/0523 DE- 078-372-44

© Glasdon 05/2019

In dieser Publikation enthaltene Produkt- und Preisinformationen können ohne vorherige Ankündigung geändert werden.

 **Glasdon®**

**Glasdon Europe AB**

August Barks Gata 25  
SE-421 32 Västra Frölunda  
Schweden

Telefon: +49 221 8282 9050

Telefax: +49 221 8282 9067

E-mail: [buero@glasdon.com](mailto:buero@glasdon.com)

Web: [www.glasdon.com](http://www.glasdon.com)