

PEMBRIDGE™ PICKNICKTISCH

INSTALLATIONSANLEITUNG

WICHTIGER HINWEIS: STELLEN SIE SICHER, DASS ALLE BETEILIGTEN PERSONEN DIE ANLEITUNG GELESEN HABEN UND GEBEN SIE KOPIEN AN ALLE IHRE MITARBEITER, DIE MIT DER INSTALLATION UND WARTUNG BETRAUT SIND.

Bitte beziehen Sie sich während des Umgangs mit dem Produkt und den Materialien, die während der Installation genutzt werden, auf die Verordnung über Sicherheit und Gesundheitsschutz bei der manuellen Handhabung von Lasten bei der Arbeit. Glasdon empfiehlt eine vollständige Gesundheits- und Sicherheitsanalyse vor der Ausführung der Installation.

ROLLSTUHLZUGANGSMODELL

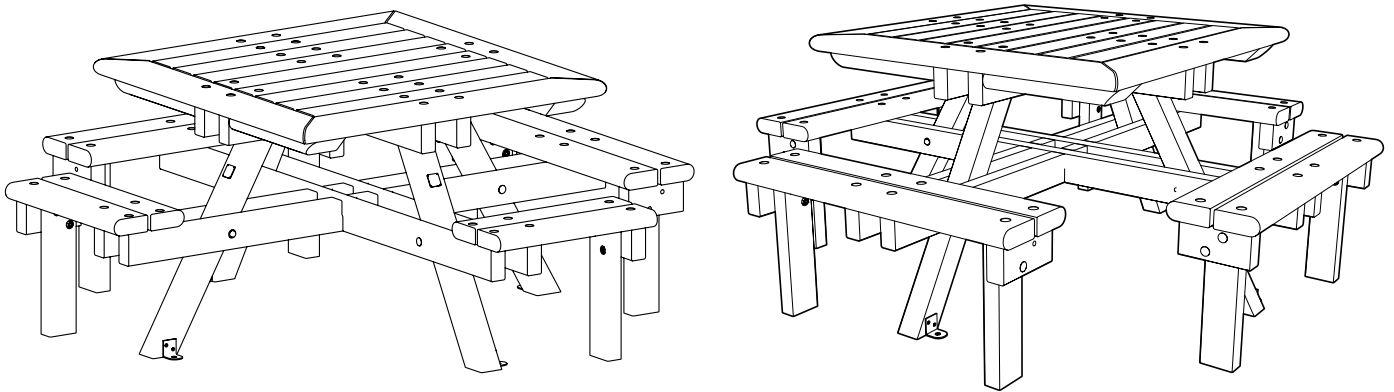

LIEFERUMFANG:

TEIL 1 - Querlatte und Beinmontage	x 1
TEIL 2 - Sitzmontage	x 2
TEIL 3 - Auflageblöcke	x 4
TEIL 4 - Schlossschrauben - M10 x 180 mm	x 2
TEIL 5 - Unterlegscheiben - M12 x Ø23mm	x 10
TEIL 6 - Muttern - M10	x 10
TEIL 7 - Gewölbte Abdeckklappe	x 4
TEIL 8 - Abdeckklappe	x 8
TEIL 9 - Sechskantschrauben - M10 x 130mm	x 8

BENÖTIGTES WERKZEUG:

- Akkubohrmaschine oder Schraubendreher	x 1
- 17mm Steckschlüssel	x 2
- Gummihammer	x 1

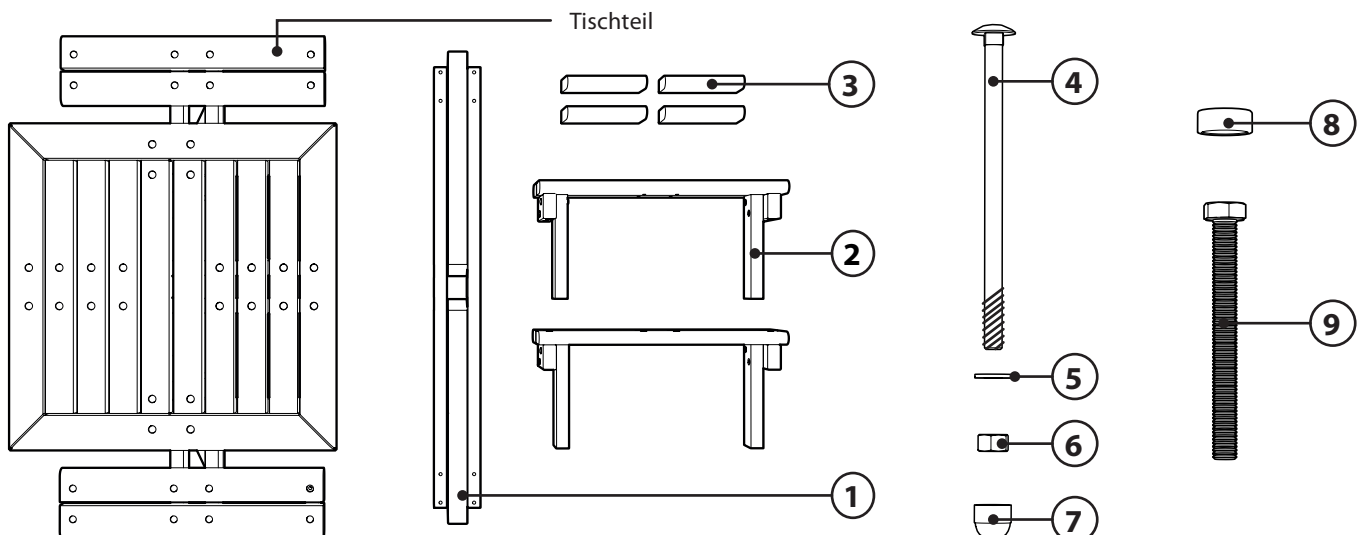

MONTAGEANLEITUNG

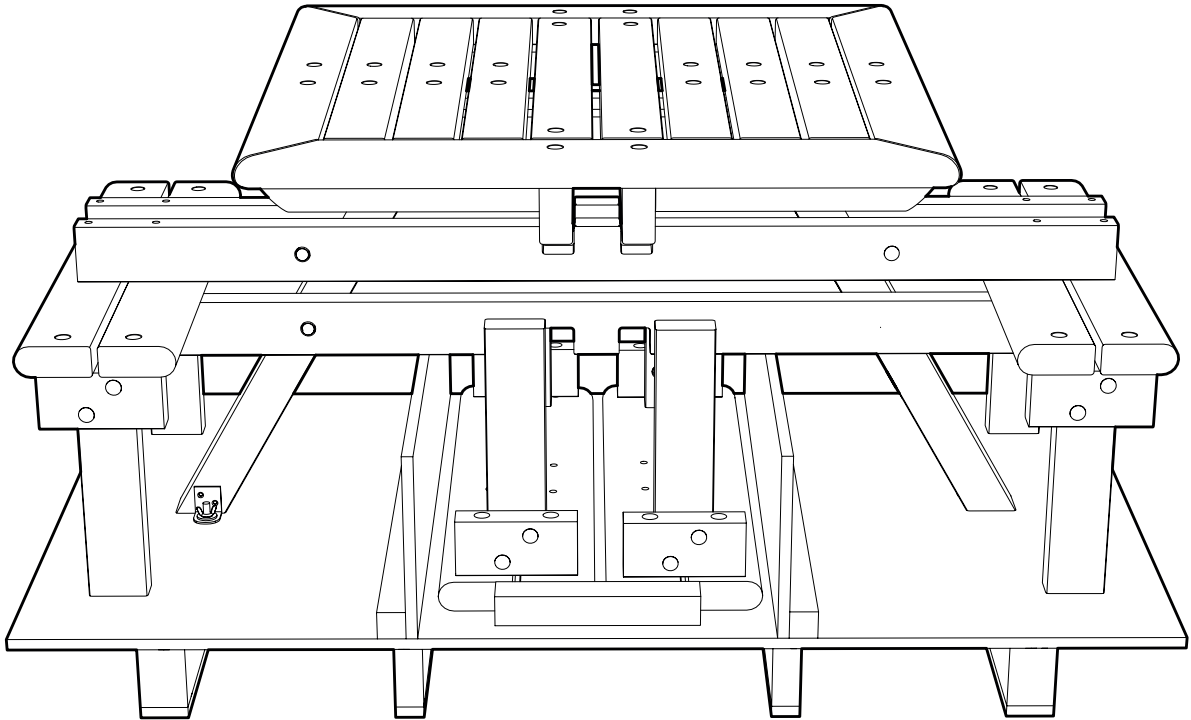

1. Entfernen Sie die Verpackung vorsichtig vom Tisch und von der Palette.

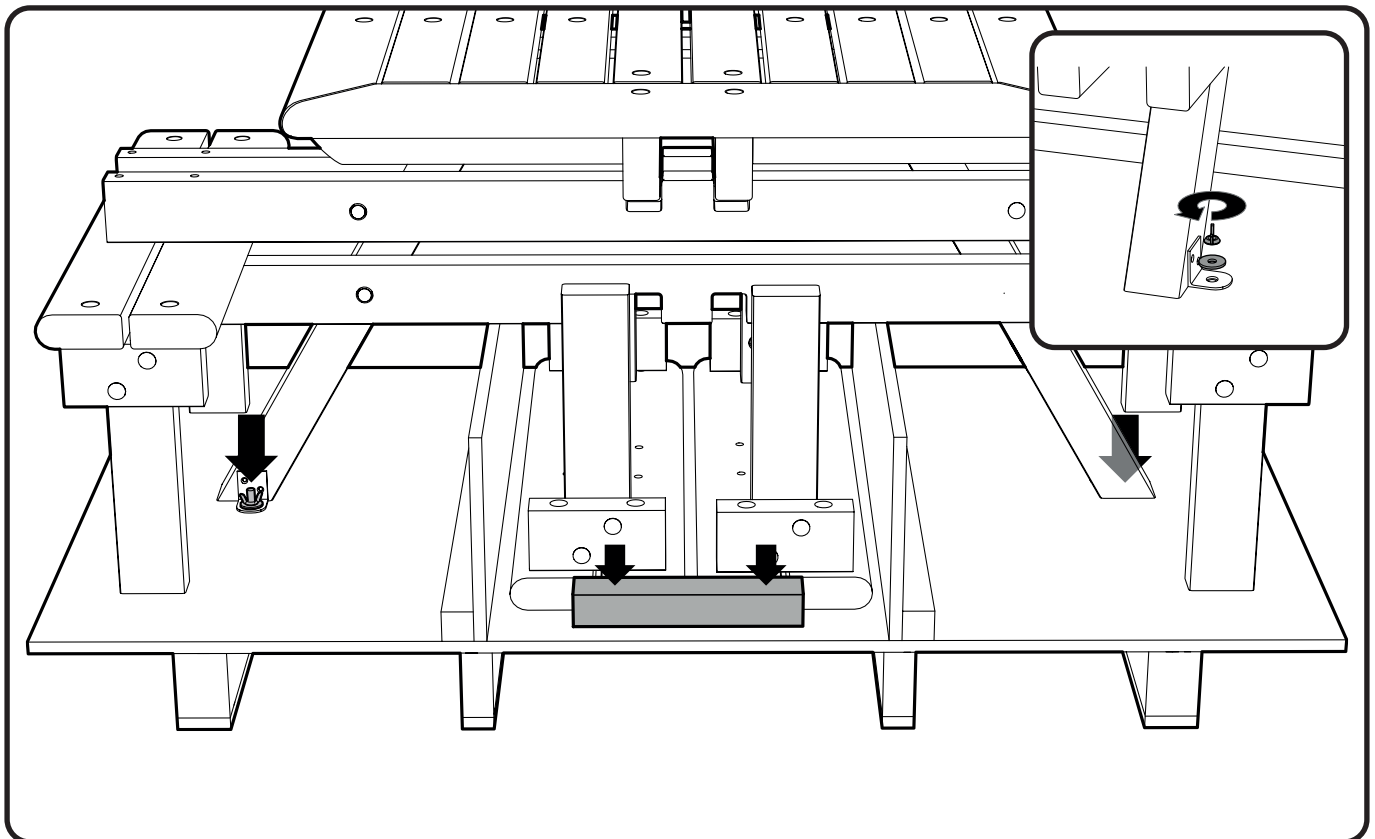

2. Entfernen Sie mithilfe des Akkubohrers oder Schraubenschlüssels die fixierten Haltungen des Holzblocks, welche die Sitze während des Transportes befestigt haben. Entfernen Sie die 2 x Flügelmuttern, die den Tisch an der Palette halten.

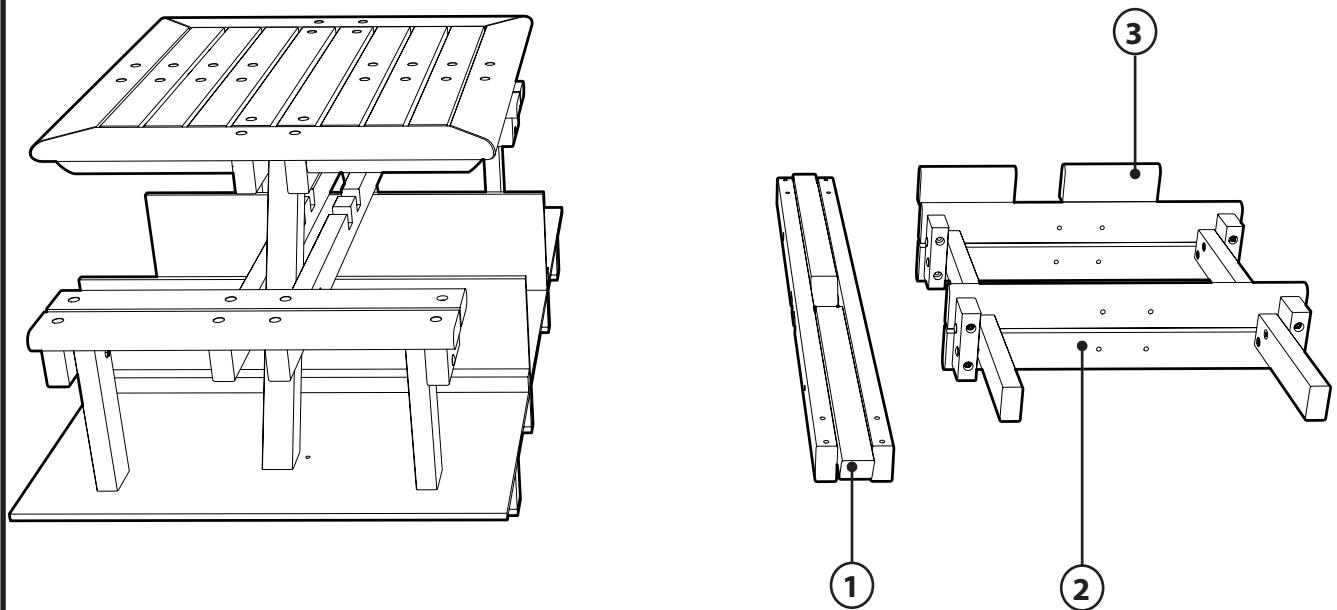

3. Entfernen Sie vorsichtig die Querlatte und die Beinmontage (Teil 1), Sitzmontage (Teil 2), die Auflageblöcke (Teil 3) und die Befestigung von der Palette.

WICHTIG:

Falls Sie das Tischeil manuell bewegen möchten, empfehlen wir für das Enviropol™ Modell ein Minimum von 5 Personen, um den Tisch in Position zu bringen. Für das Timberpol™ Modell empfehlen wir 6 Personen.

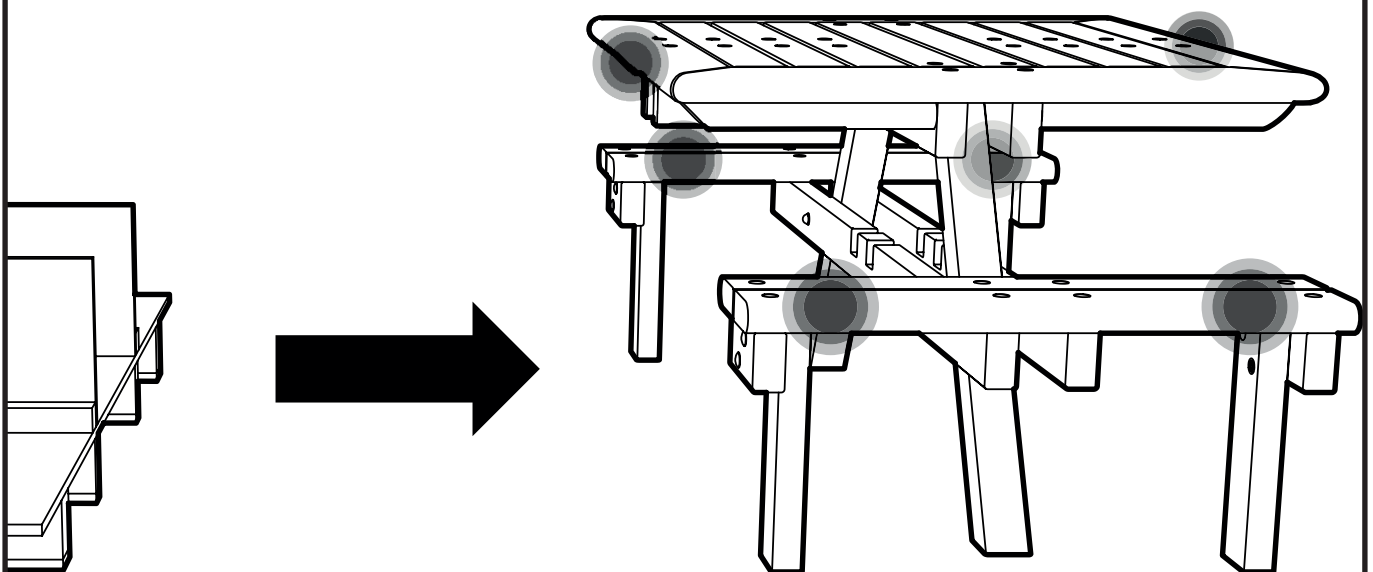

4. Bewegen Sie den Picknicktisch vorsichtig an den gewünschten Ort, indem Sie den Tisch an den oben gekennzeichneten Positionen anheben.

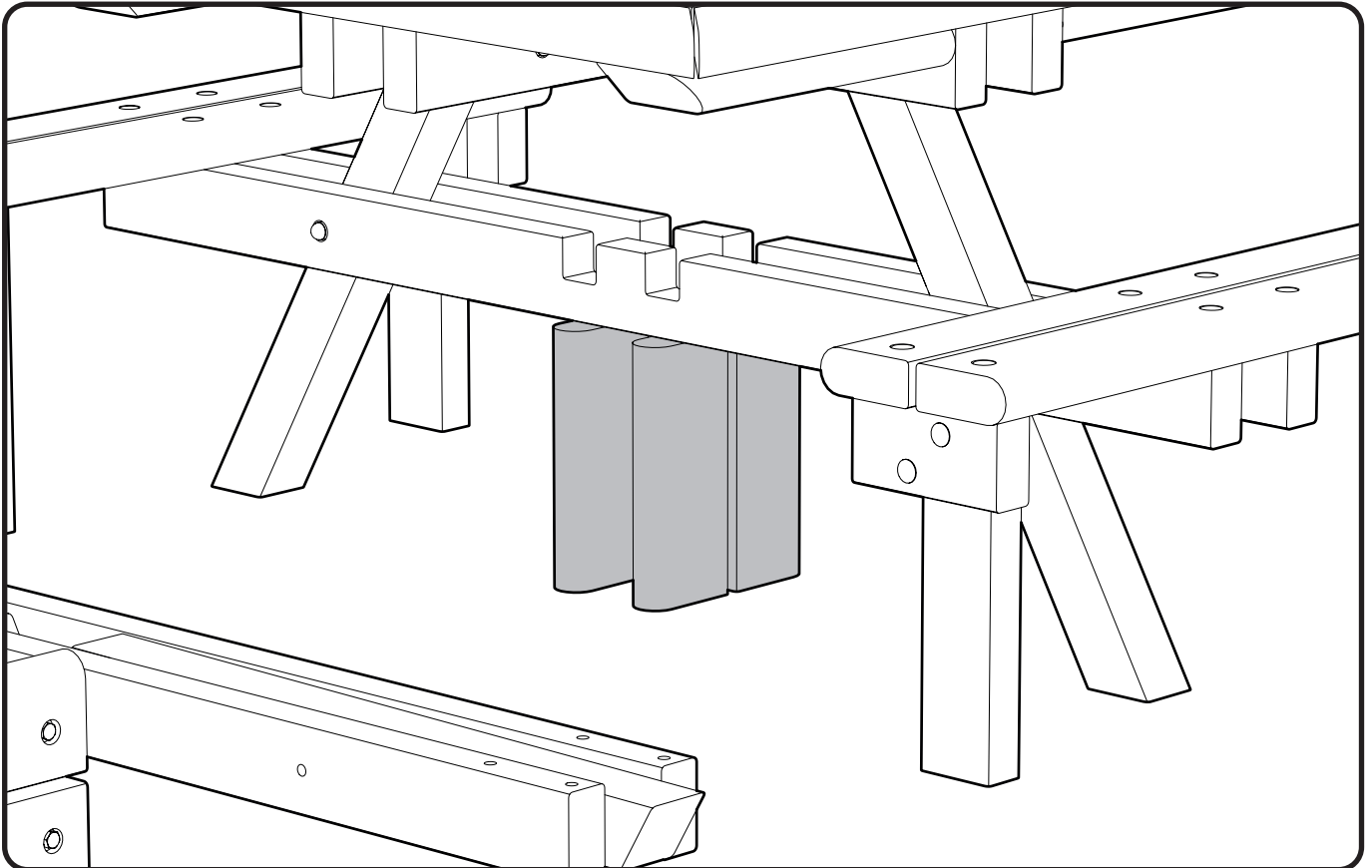

5. Platzieren Sie 4 x Auflageblöcke (Teil 3) zwischen der passenden Querlatte und dem Boden genau neben den Verbindungen.

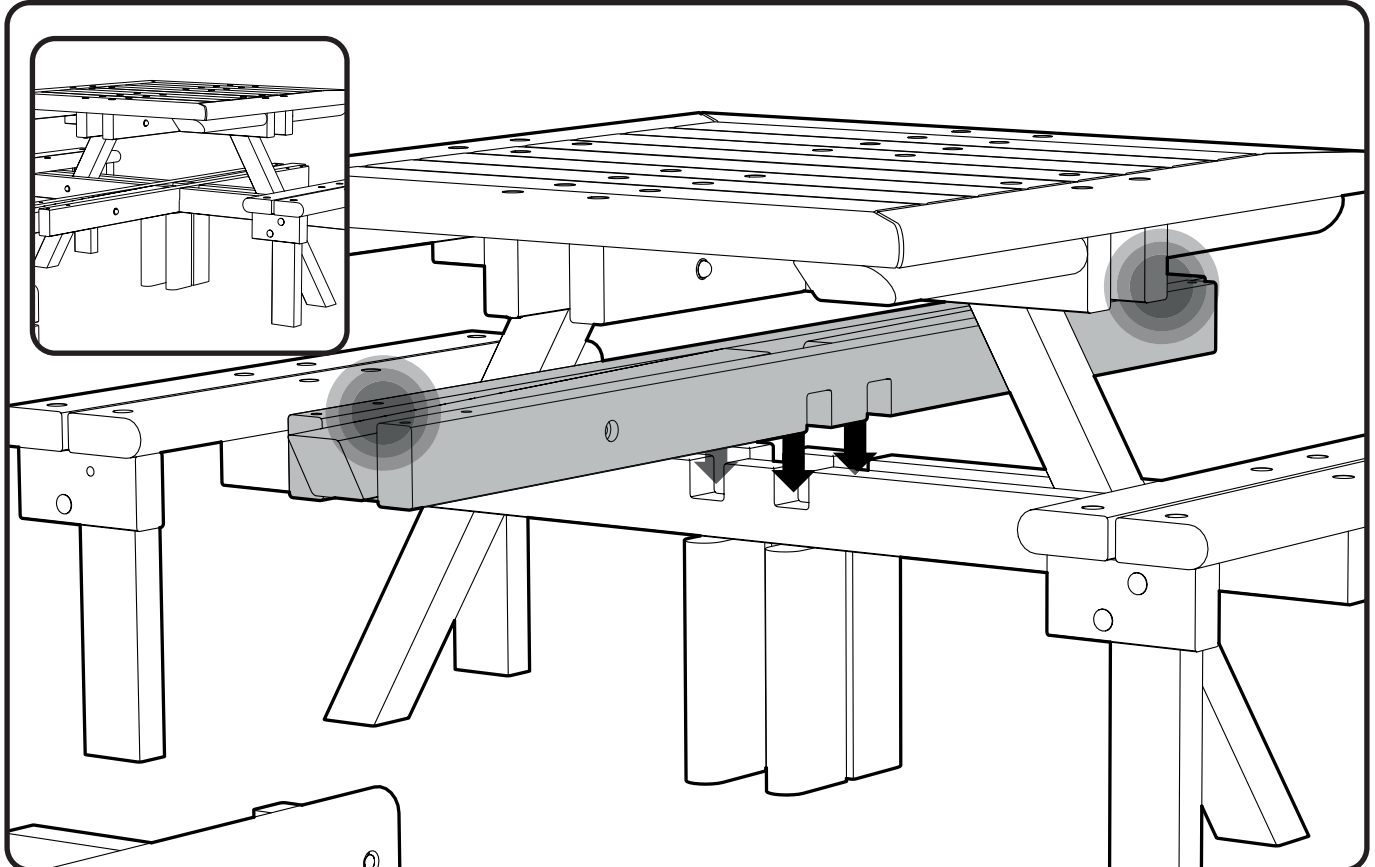

6. Führen Sie die Querlatte und die Beinmontage (Teil 1) durch die Tischpaketmontage und stecken Sie diese in die zugehörigen Verbindungen der passenden unteren Querlatte. Bewegen Sie die Querlatte und die Beinmontage vorsichtig und korrekt mit den Verbindungen in Richtung Boden.

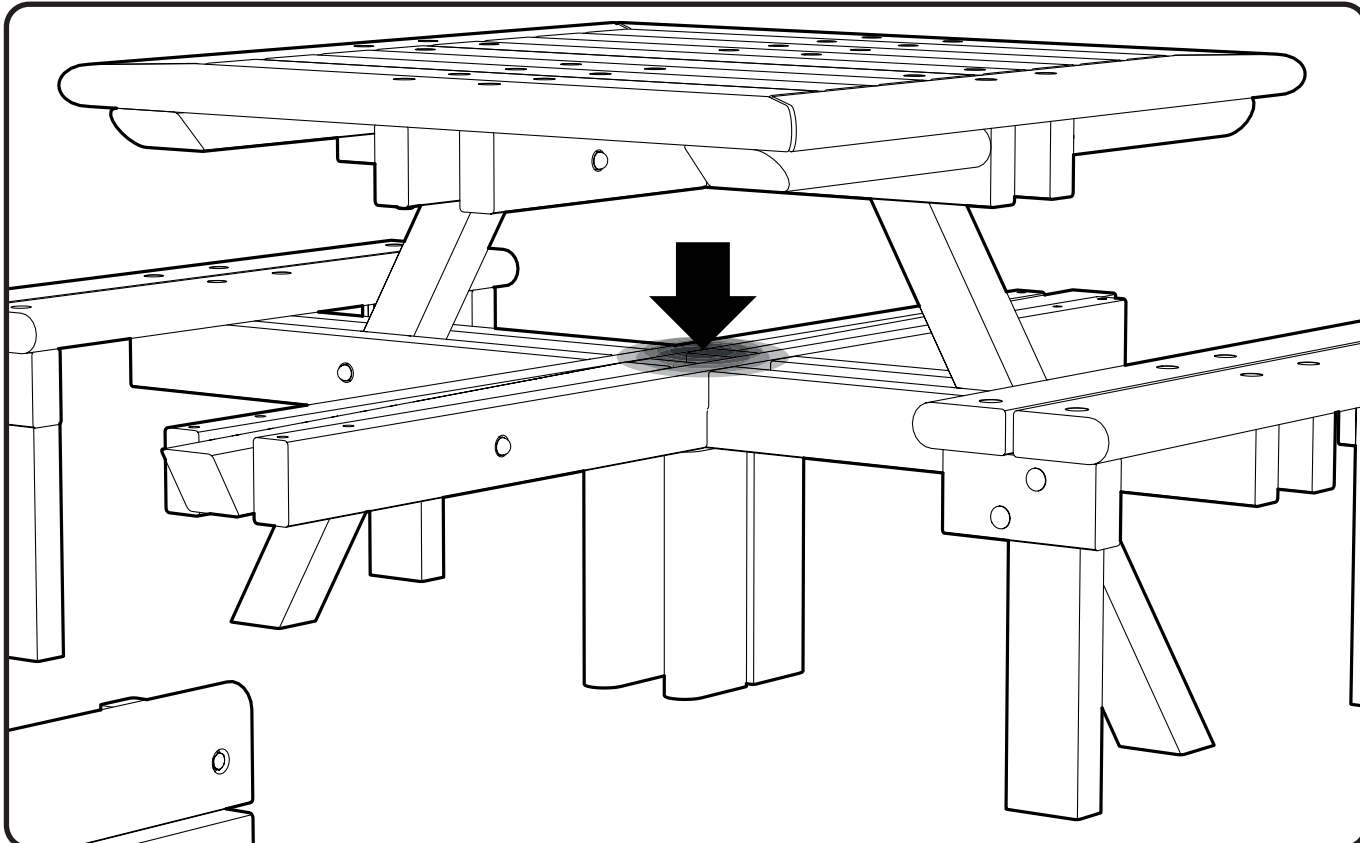

7. Versichern Sie sich, dass die Querlatten komplett eingerastet sind, indem Sie die Querlatte und die Beinmontage vorsichtig mit dem Gummihammer direkt über den Auflageblöcken klopfen bis die Oberflächen der Querlatten eben sind.

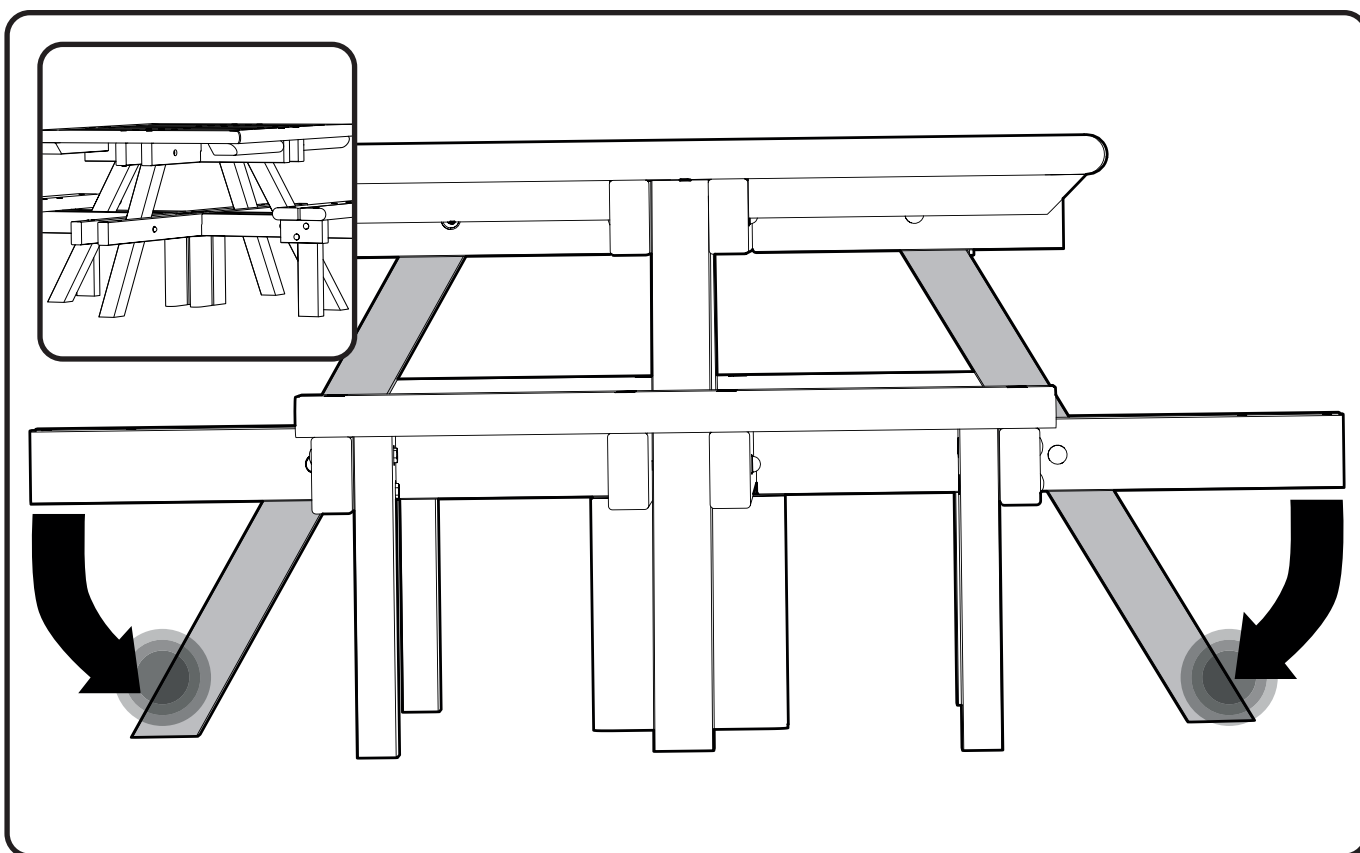

8. Schwenken Sie die Beine abwärts von der Querlatte und der Beinmontage. Richten Sie die Befestigungslöcher zwischen der Spitze des Beines und der Unterseite des Oberrahmens des Tisches aus, indem Sie den Sockel jedes Beines mit einem Gummihammer einklopfen bis diese alle eben sind. Entfernen Sie die Auflageblöcke.

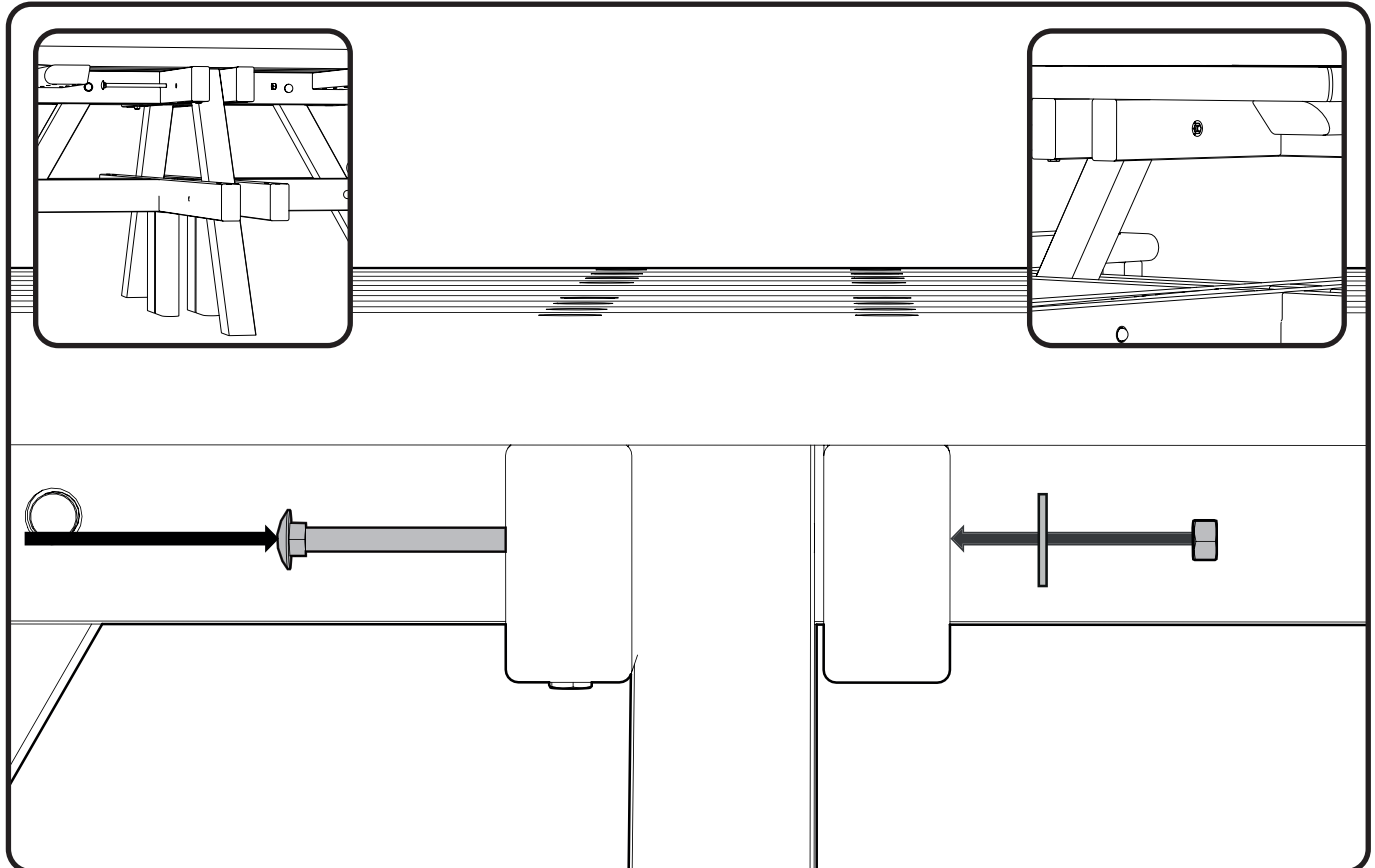

9. Führen Sie die M10 x 180mm Schlossschrauben (Teil 4) durch die Tischplattenhalterung und die Oberfläche der Beine. Beachten Sie, dass Sie die Befestigung durch das kleine Loch einführen, und nicht das größere Senkungsloch. Sichern Sie es mit einer Unterlegscheibe (Teil 5) und Muttern (Teil 6). Nutzen Sie einen 17mm Steckschlüssel, um die Muttern festzuziehen.

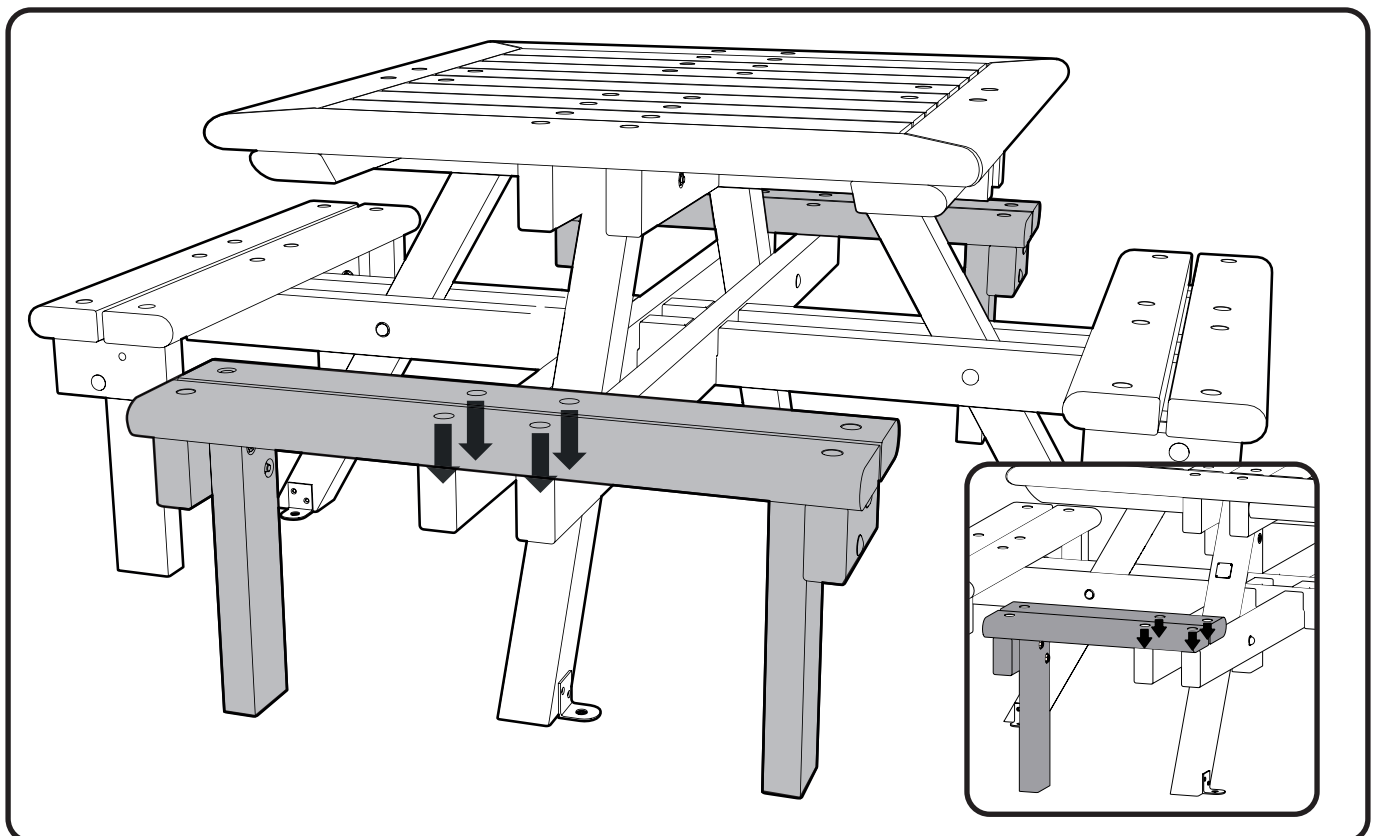

10. Ziehen Sie die Befestigungen am Mittelpunkt der Beine fest. Platzieren Sie die Beinmontage (Teil 2) in Position, wie gezeigt. Richten Sie die vier Löcher in den Sitzen passend mit den Löchern am Ende der Querlatte und der Beinmontage aus.

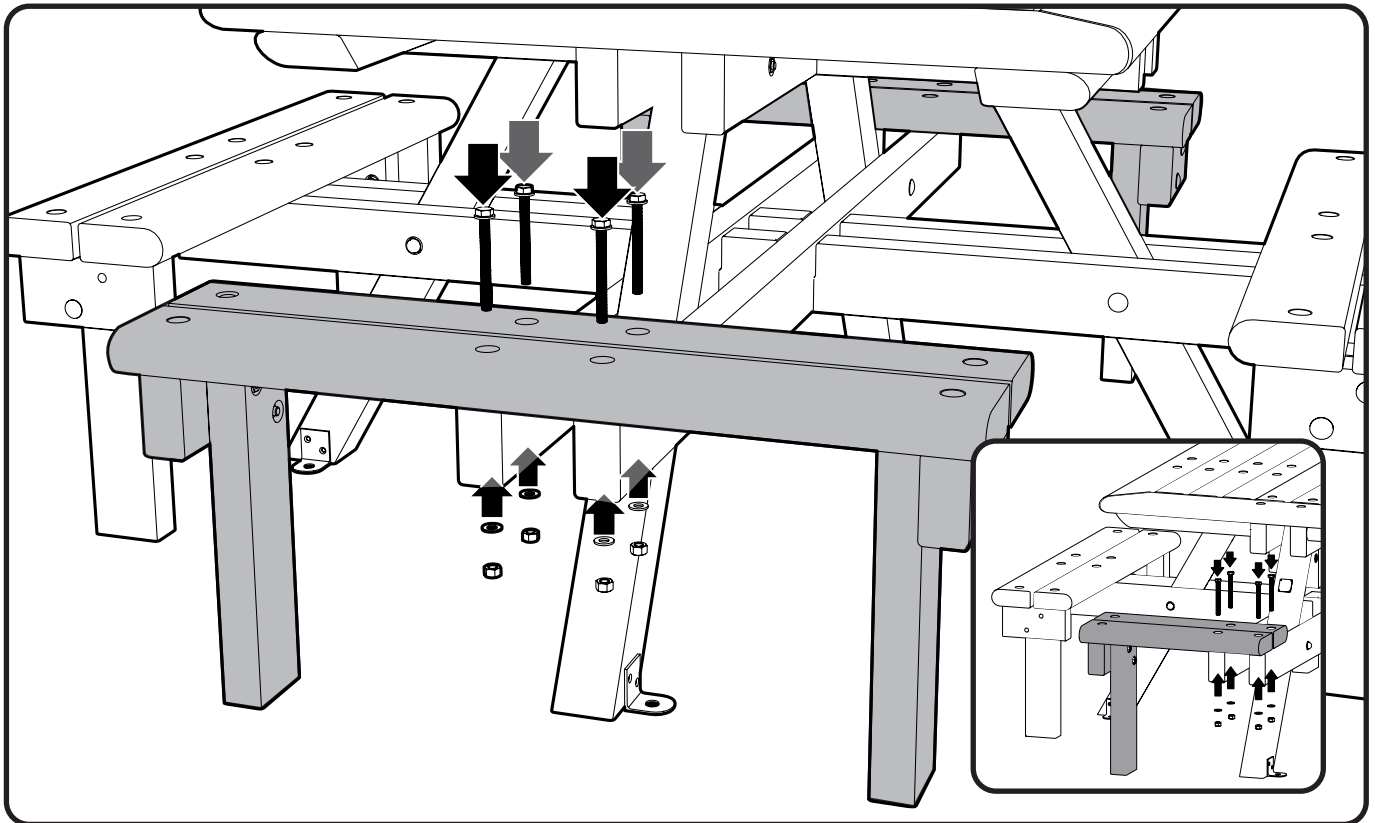

11. Führen Sie 4 x M10 x 130mm Schrauben (Teil 9) durch den Sitz und die Querlatte (Gummihammer kann benötigt werden). Befestigen Sie die Position mithilfe von Unterlegscheiben (Teil 5) und Muttern (Teil 6). Nutzen Sie einen 2 x 17mm Steckschlüssel, um alle Befestigungen festzuziehen. Wiederholen Sie diesen Vorgang für die gegenüberliegenden Sitze.

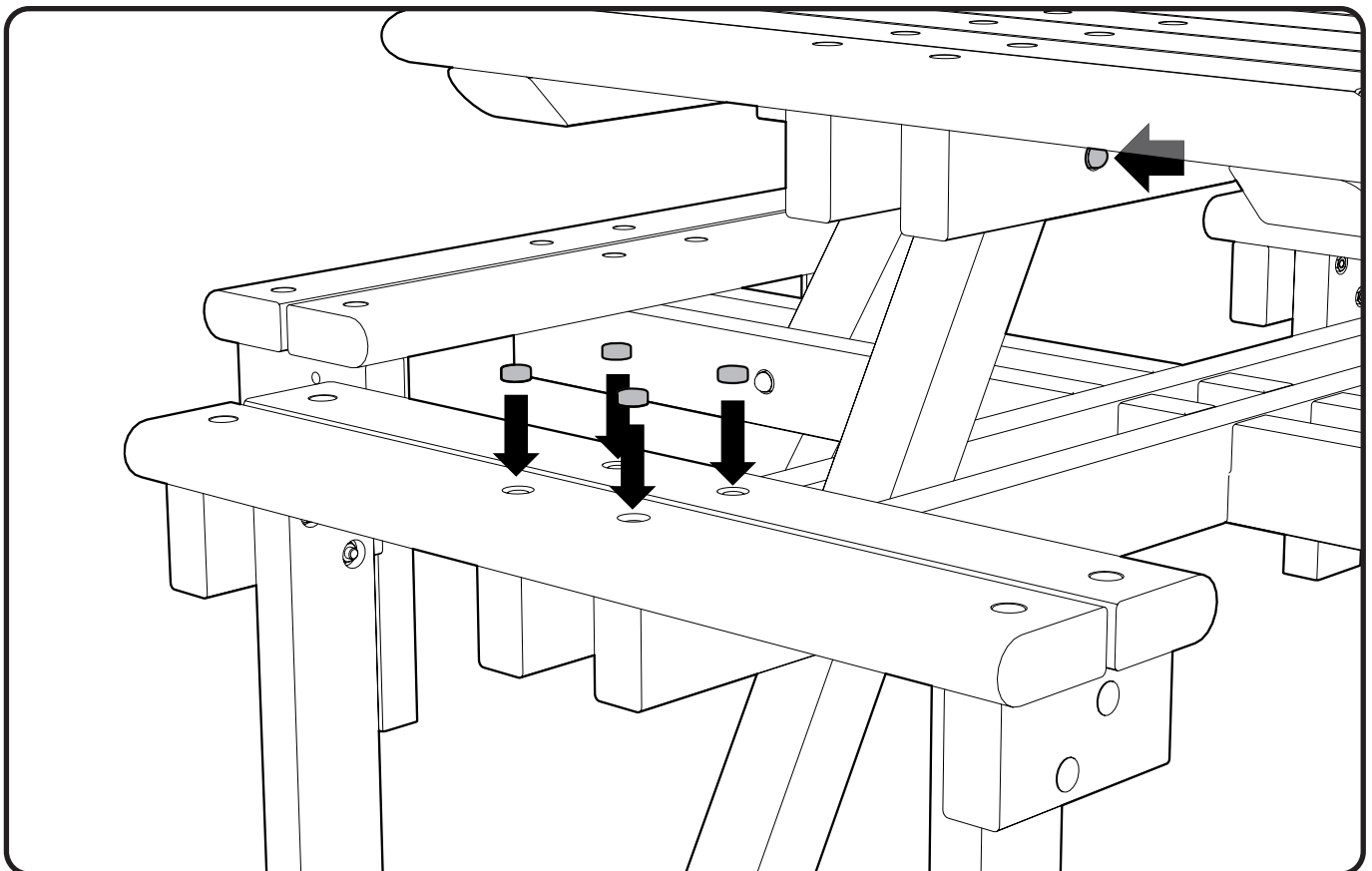

12. Montieren Sie die gewölbten, aufgesteckten Abdeckklappen (Teil 7) über die Muttern und fixieren Sie die Tischbeine in Position (ab Schritt 9). Montieren Sie schließlich die aufgesteckte Abdeckklappe (Teil 8) auf den Sitzbefestigungen (Gummihammer könnte benötigt werden).
MONTAGE ABGESCHLOSSEN.

INSTALLATIONSANLEITUNG

LIEFERUMFANG:

- TEIL 10 - Ankerbolzen - M10 x 100 mm x 4
TEIL 11 - Unterlegscheiben - M12 x 23 mm x 4

BENÖTIGTES WERKZEUG:

- Drehschlagbohrhammer x 1
- 10mm Steinbohrer x 1
- 17mm Steckschlüssel x 1
- Staubgebläse/Harter Borstenpinsel x 1

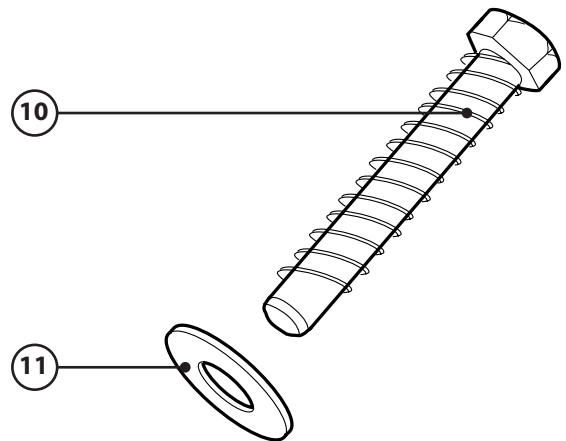

VORAUSGESETZTE MINDESTGRUNDLAGE

Wenn keine passende Grundplatte zur Verfügung steht, dann sollte die Grundplatte in der Größe der untenstehenden Maße mit 200mm dickem Beton befestigt werden.

Die Grundplatte soll flach (glatt abgezogen), erdgleich und quadratisch und vorzugsweise bündig mit der Bodenebene sein.

SICHT A

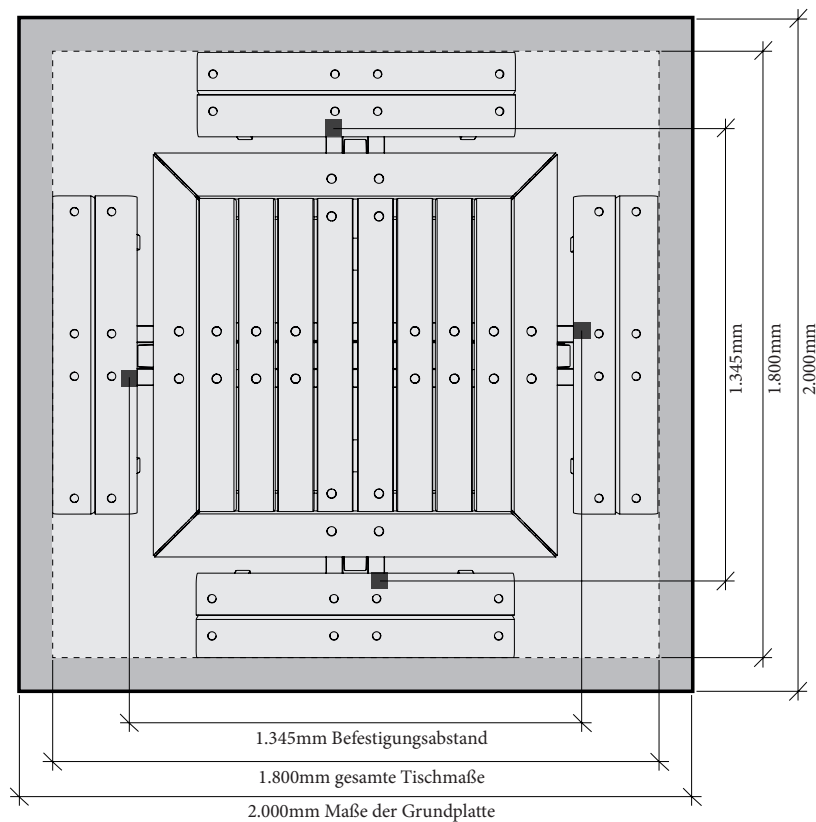

SICHT B

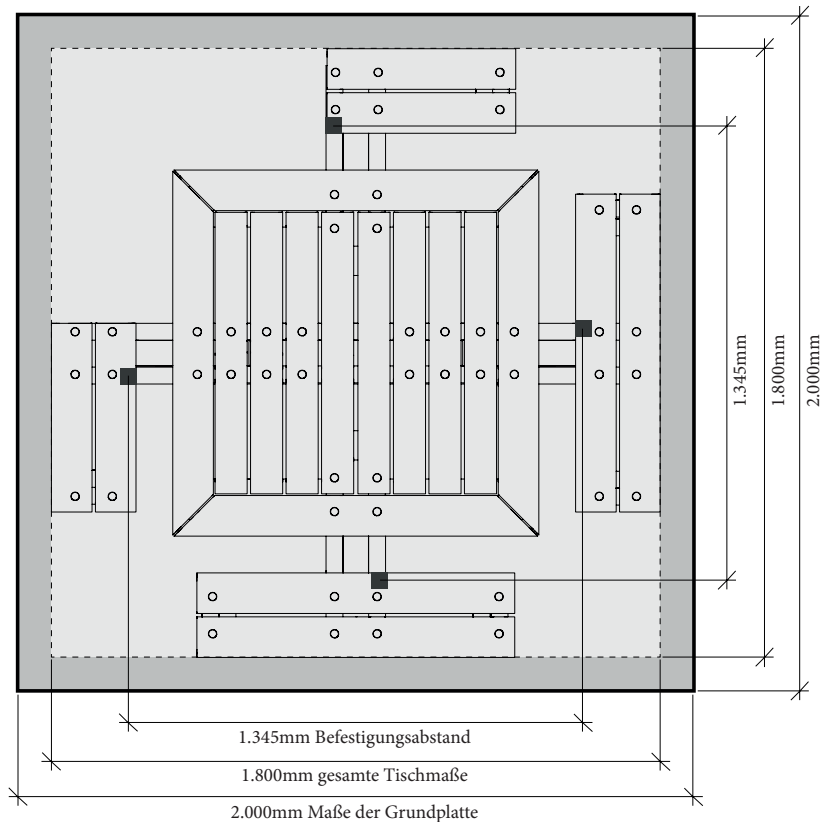

Für eine optimale Fixierungsleistung wird das folgende Verfahren empfohlen.

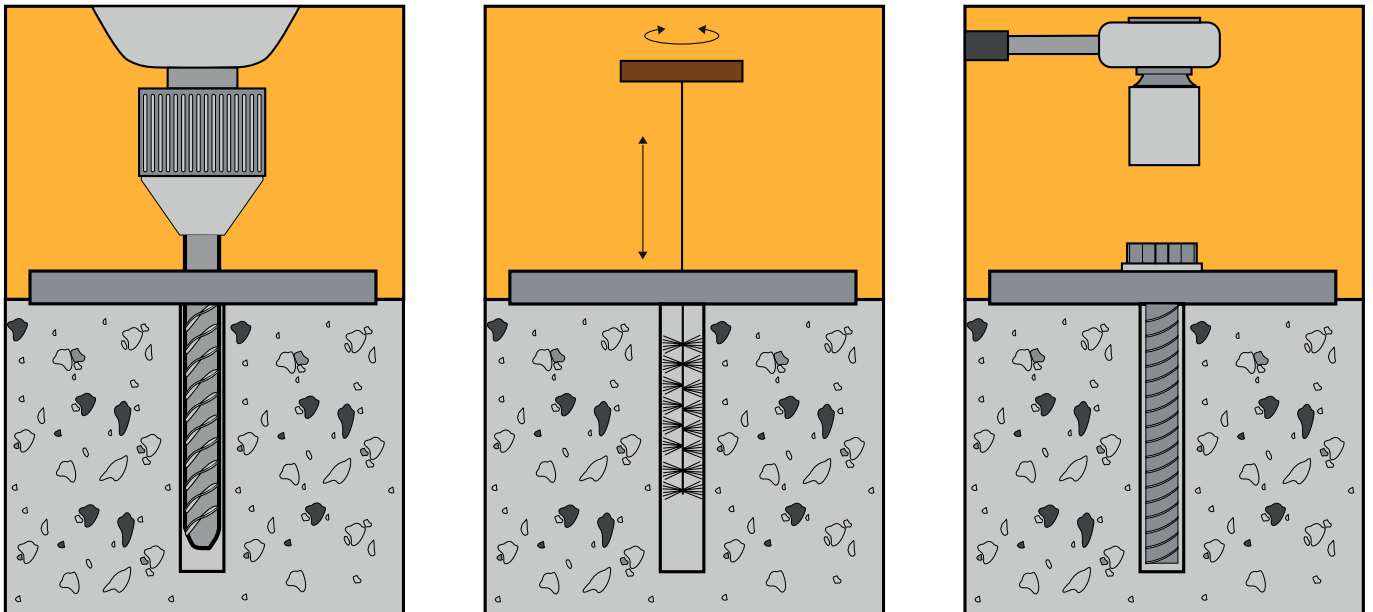

Die Grundplatte soll flach, glatt abgezogen, erdgleich und quadratisch und vorzugsweise leicht über der Bodenebene der Umgebung angehoben sein.

Die Betongrundplatte soll aus minimal 25N/20mm gemischter Festigkeit gleichwertig der BS 5328, Abschnitt 2, Part 10, Grad C25 bestehen.

Nutzen Sie die Sitzbank als Vorlage und bohren Sie durch alle 4 Fixierungspunkte (siehe Sicht A/B) in jedes der Beine, mit einem 10mm Steinbohrer Löcher mit einer Mindestdiefe von 120mm.

Säubern Sie die Bohrlöcher gründlich mit einer Spiralbürste und entfernen Sie jeglichen Staub mithilfe einer Ausblaspumpe oder ähnliches.

Fügen Sie die Ankerbolzen (Artikel 10) und Unterlegscheiben (Artikel 11) in die gebohrten Löcher ein und ziehen Sie diese mit einem Steckschlüssel fest.

WICHTIGER HINWEIS: BITTE VERSICHERN SIE SICH, DASS ALLE RELEVANTEN PERSONEN DIESE ANLEITUNG GELESEN HABEN UND DASS DEM PERSONAL, WELCHES FÜR DIE INSTALLATION UND PFLEGE DES PRODUKTES ZUSTÄNDIG IST, EINE KOPIE ÜBERREICHT WIRD.

SICHERHEITSHINWEIS: BITTE BEZIEHEN SIE SICH WÄHREND DES UMGANGS MIT DEM PRODUKT UND DEN MATERIALIEN, DIE WÄHREND DER INSTALLATION GENUTZT WERDEN, AUF DIE VERORDNUNG ÜBER SICHERHEIT UND GESUNDHEITSSCHUTZ BEI DER MANUELLEN HANDHABUNG VON LASTEN BEI DER ARBEIT.

 **Glasdon** UND PEMBRIDGE SIND SCHUTZMARKEN DER GLASDON GROUP LTD. UND IHRER NIEDERLASSUNGEN IN GROSSBRITANNIEN UND ANDEREN LÄNDERN.

- Eine regelmäßige Wartung und Inspektion des Materials wird empfohlen und beschädigte Komponenten sollten nötigenfalls unmittelbar ersetzt werden.
- Ersatzteile sind bei Ihrem Glasdon Verkaufsbüro erhältlich.
- Eine Haftung für Schadensersatz als Folge einer inkorrekten Installation, unbefugter Veränderung der gelieferten Waren oder Zweckentfremdung eines Produktes ist ausgeschlossen.

Ausgabe 2 - 04/2019 - C000/0520 DE- 098-048-33

© Glasdon 01/2021

In dieser Publikation enthaltene Produkt- und Preisinformationen können ohne vorherige Ankündigung geändert werden.

 **Glasdon®**

Glasdon Europe SARL

Parc du Buisson
2 rue des Verts Prés
CS 12048
59702 Marcq en Baroeul cedex
FRANKREICH

Telefon: 0221 / 8282 9050
E-mail: buero@glasdon.com
Web: www.glasdon.com